

FLANGIA

Flangia libera alluminio PN 10

Art. 104.6090

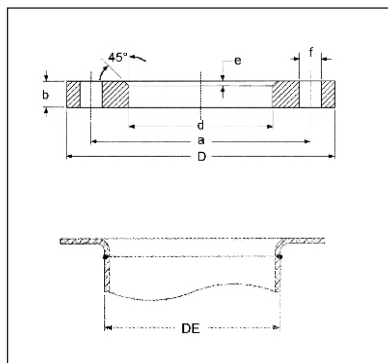

Esecuzione: in lega di alluminio EN AC-47000 - flange libere per tubi con bordo d'appoggio - dimensioni compatibili con le norme UNI 6089 e DIN 2642 PN10 - diametro interno adatto per tubi secondo norme ISO R64.

Diametri: DN 10 ÷ DN 800

N.B.: Montaggio in accoppiamento a cartelle in acciaio inox a saldare **Art. 009.0611**.

Dimensioni e pesi

DN	Tubo DE	FLANGIA				FORATURA			Peso circa Kg
		Diametro		Spessore	Fori n°	Diametro f	Mezzaria a		
D	d	b	e						
10	17.2	90	19	12	4	4	14	60	0.18
15	21.3	95	24	12	4	4	14	65	0.19
20	26.9	105	30	12	4	4	14	75	0.22
25	33.7	115	36	12	4	4	14	85	0.27
32	42.4	140	46	16	4	4	18	100	0.53
40	48.3	150	54	16	4	4	18	110	0.59
50	60.3	165	65	16	4	4	18	125	0.7
65	76.1	185	81	16	4	4	18	145	0.87
80	88.9	200	94	18	5	8	18	160	1.05
100	114.3	220	119	18	5	8	18	180	1.16
125	139.7	250	144	18	5	8	18	210	1.45
150	168.3	285	173	18	5	8	22	240	1.7
175	193.7	315	199	20	5	8	22	270	2.2
200	219.1	340	225	20	5	8	22	295	2.5
250	273	395	279	22	5	12	22	350	3.25
300	323.9	445	329	22	5	12	22	400	3.8
350	355.6	505	362	22	5	16	22	460	5.25
400	406.4	565	413	25	6	16	25	515	7.2
450	457.2	615	466	25	6	20	25	565	7.6
500	508	670	517	28	6	20	25	620	9.6
600	609.6	780	620	30	6	20	30	725	12.75
700	711	895	721	32	6	24	30	840	17.1
800	813	1015	824	36	7	24	33	950	25.6