

FLANGIA

Codolo EN 1092-1-11 PN 10

(EX UNI 2281/67)

Art. 400.2281

Esecuzione: in acciaio S235JR - tornite internamente e sullo smusso da saldare - forate secondo la tabella - superficie di tenuta con risalto tornito UNI 2229 - saldatura in testa.

Diametri: DN 10 ÷ DN 2000

A richiesta: esecuzione in acciaio A105 o altre tipologie di acciaio - tornite esternamente - certificato EN10204 3.1.

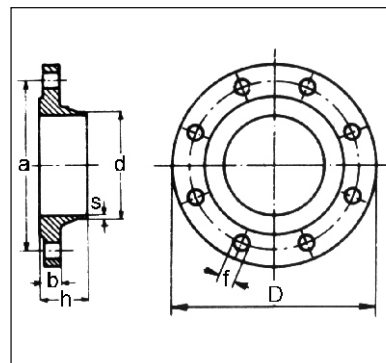

Dimensioni e pesi

DN	FLANGIA						FORATURA			Peso circa Kg
	Diametro esterno D	Diametro tubo ISO	Diametro interno ISO d	Spessore b	Spessore s	Altezza h	Fori n°	Diametro f	Mezzaria a	
10	90	17.2	18	16	2	35	4	14	60	0.678
15	95	21.3	22	16	2	38	4	14	65	0.768
20	105	26.9	27.5	18	2.3	40	4	14	75	1.09
25	115	33.7	34.5	18	2.6	40	4	14	85	1.3
32	140	42.4	43.5	18	2.6	42	4	18	100	1.91
40	150	48.3	49.5	18	2.6	45	4	18	110	2.15
50	165	60.3	61.5	18	2.9	45	4	18	125	2.53
65	185	76.1	77.5	18	2.9	45	8	18	145	3.03*
80	200	88.9	90.5	20	3.2	50	8	18	160	3.92
100	220	114.3	116	20	3.6	52	8	18	180	4.62
125	250	139.7	141.5	22	4	55	8	18	210	6.3
150	285	168.3	170.5	22	4.5	55	8	22	240	7.81
200	340	219.1	221.5	24	6.3	62	8	22	295	11.6
250	395	273	276.5	26	6.3	68	12	22	350	15.8
300	445	323.9	327.5	26	7.1	68	12	22	400	18.3
350	505	355.6	359.5	26	7.1	68	16	22	460	25.3
400	565	406.4	411	26	7.1	72	16	26	515	30.6
450	615	457	462	28	7.1	72	20	26	565	35.1
500	670	508	513.5	28	7.1	75	20	26	620	40.5
600	780	610	616.5	30	8	82	20	30	725	52.9
700	895	711	-	35	8.8	85	24	30	840	75.8
800	1015	813	-	38	8.8	96	24	33	950	102
900	1115	914	-	38	12.5	99	28	33	1050	121
1000	1230	1016	-	44	12.5	105	28	36	1160	161
1200	1455	1219	-	55	12.5	132	32	39	1380	258
1400	1675	1422	-	65	14.2	143	36	42	1590	371
1600	1915	1626	-	75	16	159	40	48	1820	547
1800	2115	1829	-	85	17.5	175	44	48	2020	691
2000	2325	2032	-	90	17.5	186	48	48	2230	830

* con 8 fori